

UPUTE ZA UPORABU BAZENSKOG ROBOTSKOG USISAVAČA

CF 55 CL

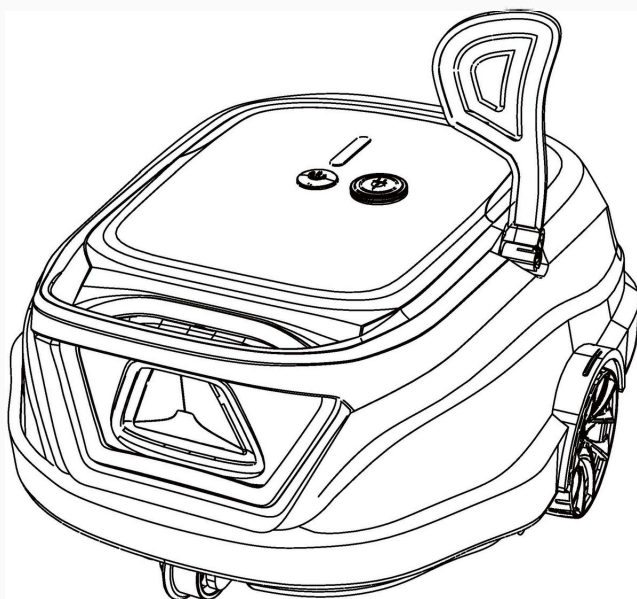

Prije uporabe vašeg novog robotskog čistača bazena pročitajte cijele upute i sačuvajte ih za eventualnu kasniju upotrebu.

CF 55 CL

Hvala što ste odabrali proizvode CF GROUP. Vaša podrška nam puno znači.

Naš stalni cilj je osigurati najbolja rješenja kako bismo vas oslobodili brige oko čišćenja bazena i omogućili vam da uživate u vremenu provedenom sa svojom obitelji.

Robotski čistač bazena CF 55 CL dizajniran je za visoku učinkovitost, nisku potrošnju energije, jednostavnu upotrebu i temeljito čišćenje bazena. Njegov jedinstveni dizajn i pouzdane funkcije, kao što su pokretanje jednim pritiskom na gumb, snažno usisavanje i četkanje, fino filtriranje, pametna navigacija, daljinsko upravljanje te visoka kompatibilnost s različitim oblicima i materijalima bazena, osiguravaju vam praktično, inteligentno i optimalno čišćenje bazena.

Za sva pitanja možete nas kontaktirati putem e-pošte ili posjetiti našu internetsku stranicu. Rado prihvaćamo vaše prijedloge za naša stalna poboljšanja.

SIGURNOSNE UPUTE

- Pažljivo pročitajte upute i koristite čistač u skladu s njima. Ne preuzimamo odgovornost za gubitke ili oštećenja nastala zbog nepravilne upotrebe.
- Koristite samo dodatke koje preporučuje ili prodaje proizvođač.
- Ovaj model prikladan je samo za bazene s ravnim dnom.
- Ne dopustite djeci da se voze na čistaču ili da se njime igraju kao igračkom.
- Koristite samo originalni i ovlaštenu adapter za punjenje.
- Kabel adaptera smije popravljati ili zamijeniti samo kvalificirani električar.
- Ne uključujte čistač kada nije u vodi.
- Adapter za punjenje mora tijekom punjenja biti priključen u utičnicu sa zaštitom od curenja struje i uzemljenjem.
- Ne upravljajte čistačem dok se ljudi nalaze u bazenu.
- Nakon upotrebe uvijek očistite i operite filtracijsku košaru.
- Isključite čistač tijekom održavanja, čišćenja ili kada ga ne koristite.
- Čistač pohranjujte na hladnom i prozračnom mjestu, dalje od izravne sunčeve svjetlosti.
- Tijekom punjenja čistač držite na hladnom mjestu i ne prekrivajte ga kako biste spriječili oštećenje unutarnjih električnih komponenti zbog pregrijavanja.
- Samo certificirani stručnjaci smiju rastavljati zatvoreni pogonski modul čistača.
- Ne koristite čistač dok radi bazenski filter.
- Uljne brtve motora sadrže mast koja u slučaju curenja može uzrokovati onečišćenje vode.
- Zbog ograničenog kapaciteta baterije čistač je prikladan samo za bazene do 50 m² (525 ft²); u suprotnom će čišćenje biti manje učinkovito.
- Ako je čistač dulje vrijeme pohranjen, potrebno ga je napuniti svaka tri mjeseca kako bi se očuvao vijek trajanja baterije. Koristite samo originalni i ovlaštenu adapter za punjenje. Ako se čistač dulje vrijeme ne puni, napon baterije će zbog samopražnjenja pasti ispod napona zaštite od prekomjernog pražnjenja, što može uzrokovati trajno oštećenje.
- Ne koristite i ne pohranjujte čistač u blizini izvora topline.
- Ne probadajte kućište čistača čavlima ili oštrim predmetima, ne udarajte ga, ne bacajte i ne oštećujte.
- Prije punjenja provjerite je li utičnica suha.

Prije uporabe čistača pažljivo pročitate upute.

Vaša sigurnost je najvažnija. Molimo pročitate upute i koristite uređaj u skladu s njima. CF Group ne odgovara za gubitke ili oštećenja nastala zbog nepravilne upotrebe.

Upozorenje

Nepridržavanje uputa i upozorenja može uzrokovati teške ozljede, električni udar ili smrt.

1. Koristite samo dodatke koje preporučuje ili prodaje CF Group.
2. Nakon svakog čišćenja osušite priključak za punjenje. Vlažan priključak može uzrokovati električni udar.
3. Ne punitite čistač kada je uključen.
4. Koristite samo originalni i ovlaštenu punjač. Ne punitite druge uređaje ovim punjačem. Nepravilna upotreba može uzrokovati pregrijavanje ili curenje korozivne tekućine iz baterije.
5. Provjerite je li električna utičnica zaštićena zaštitom od strujnog udara (RCD/GFCI).
6. Ne koristite oštećeni kabel punjača kako biste izbjegli električni udar.
7. Ne koristite produžne kabele za priključivanje punjača.
8. Ne dopustite djeci da se voze na čistaču ili da se njime igraju kao igračkom.
9. Ne dopustite djeci upravljanje ili održavanje uređaja.
10. Ne ulazite u bazen dok čistač radi u njemu.
11. Ne izlažite uređaj niti ga punitite u zapaljivom okruženju.
12. Samo licencirani stručnjaci smiju rastavljati zatvorene dijelove čistača.
13. Ne upravljajte čistačem dok radi bazenski filter.

Oprez

Nepridržavanje uputa može uzrokovati oštećenje uređaja ili tjelesne ozljede.

1. Napunite uređaj prije prve uporabe.
2. Ne stavljajte prste između pokretnih dijelova, kao što je prostor kretanja lopatica (flipper). Iznenadni pomak može uzrokovati ozljedu.
3. Demontirajte lopatice (flipper) ako uređaj nećete koristiti dulje vrijeme. Nepravilno skladištenje može oštetiti lopatice.
4. Ne prepunjavajte čistač jer to smanjuje vijek trajanja baterije.
5. Napunite uređaj prije dugotrajnog skladištenja (više od 6 mjeseci) kako biste očuvali optimalan vijek trajanja baterije.
6. Nakon svake uporabe operite i očistite filtracijske košare.
7. Čistač pohranjujte na hladnom i prozračnom mjestu, dalje od izravne sunčeve svjetlosti ili izvora topline.
8. Čistač koristite samo u sljedećim uvjetima vode:

Klor	Max.4 mg/L
pH	7.0-7.8
Temperatura	41 -95 °F (5 -35 °C)
Salinitet	Maximum 5000 PPM

SADRŽAJ

CF 55 AKU	01
Pregled proizvoda – vanjski dizajn	01
Pregled proizvoda – unutarnji dizajn	01
Popis sadržaja pakiranja	02
POČETAK	03
Umetnite plovak (flipper)	03
Napunite vaš novi CF 55 AKU	03
Postavite vaš novi CF 55 AKU	04
Odaberite ciklus čišćenja	04
Pokrenite vaš novi CF 55 AKU	06
ČIŠĆENJE FILTRA	08
SPECIFIKACIJE UREĐAJA	09
KAKO ODRŽAVATI UREĐAJ	09
KAKO PRILAGODITI OBRAZAC ČIŠĆENJA	10
Uklonite podesive kotače	10
Poništite kombiniranu putanju	10
Često postavljana pitanja i rješavanje problema	11
Ograničeno jamstvo	12
Certifikati	13

Pregled proizvoda – vanjski dizajn

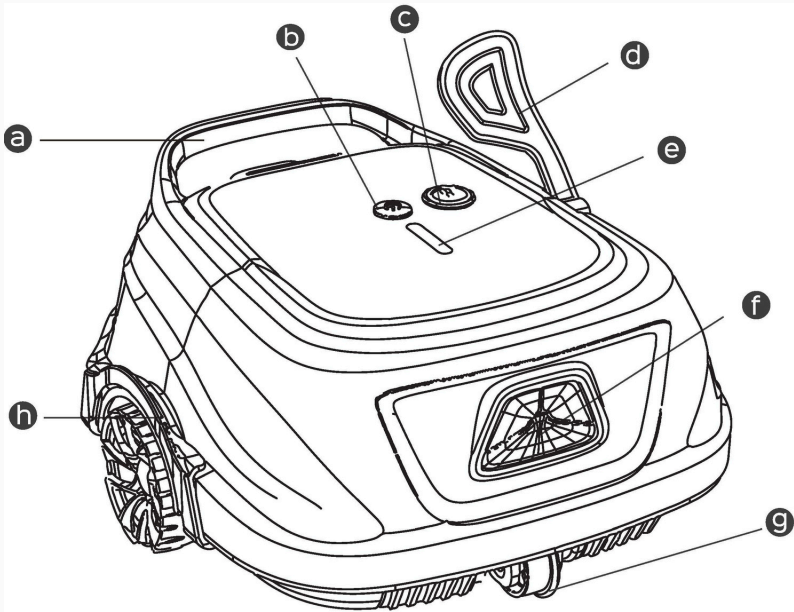

a. Ručka

Koristite je za vađenje i prenošenje uređaja.

b. Gumb za uključivanje/isključivanje

Uključite ili isključite uređaj.

c. Priključak za punjenje

Priključite punjač.

d. Plovak (Flipper)

Umetnite ga u uređaj kako biste omogućili kretanje.

e. LED indikator

Različite boje svjetla prikazuju status uređaja i razinu baterije.

f. Odvodni otvor

Ispušta vodu iz uređaja.

g. Podesivi kotač

Podesite ga kako biste promijenili obrazac čišćenja.

h. Zasun za zaključavanje

Zaključajte ili otključajte gornji poklopac u odnosu na kućište. Na uređaju se nalaze dva zasuna sa svake strane.

Pregled proizvoda – unutarnji dizajn

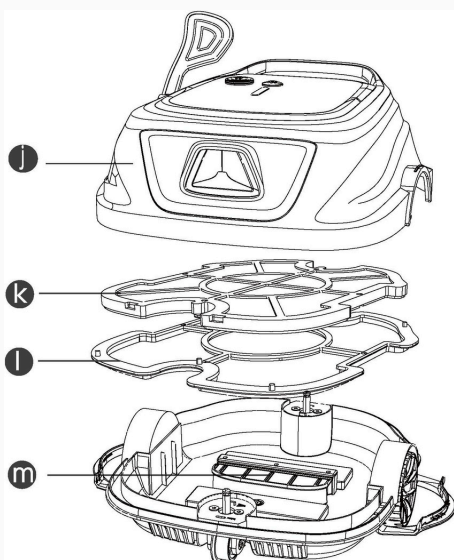

- j** Zatvoreni dio
Važne komponente nalaze se unutar zatvorenog kućišta. Radi vaše sigurnosti, ne pokušavajte ga rastavljati bez ovlaštenja.
- k** Filtracijska košara (pjenasta spužva)
Ne koristite je u bazenu s velikom količinom prašine jer se čistač može brzo začepiti. Preporučuje se za svakodnevno održavanje bazena.
- l** Filtracijska košara (180 µm)
Može se koristiti samostalno ili zajedno s pjenastom spužvom kako bi zadržala i najsitnije nečistoće.
- m** Spremnik za prikupljanje
Pohranjuje sve prikupljene čestice.

Ne upravljajte uređajem ako su gornji poklopac ili četke za ribanje oštećeni. Ako dođe do curenja tekućine iz brtvenog dijela, odmah prekinite punjenje ili upotrebu uređaja.

Popis sadržaja pakiranja

 <p>UREĐAJ 1X</p>	 <p>PLOVAK 1X</p>	 <p>FILTRACIJSKA KOŠARA (PJENASTA SPUŽVA + 180 MM)</p>	 <p>KUKA 1X</p>
 <p>UPUTE ZA UPORABU 1X</p>	 <p>BRZE UPUTE ZA UPORABU</p>	 <p>PUNJAČ</p>	 <p>VIJAK 1X</p>

Umetanje plovka (Flipper)

Lopaticice priložene uređaju potrebno je umetnuti u čistač tako da se utori i zarezi poravnaju.

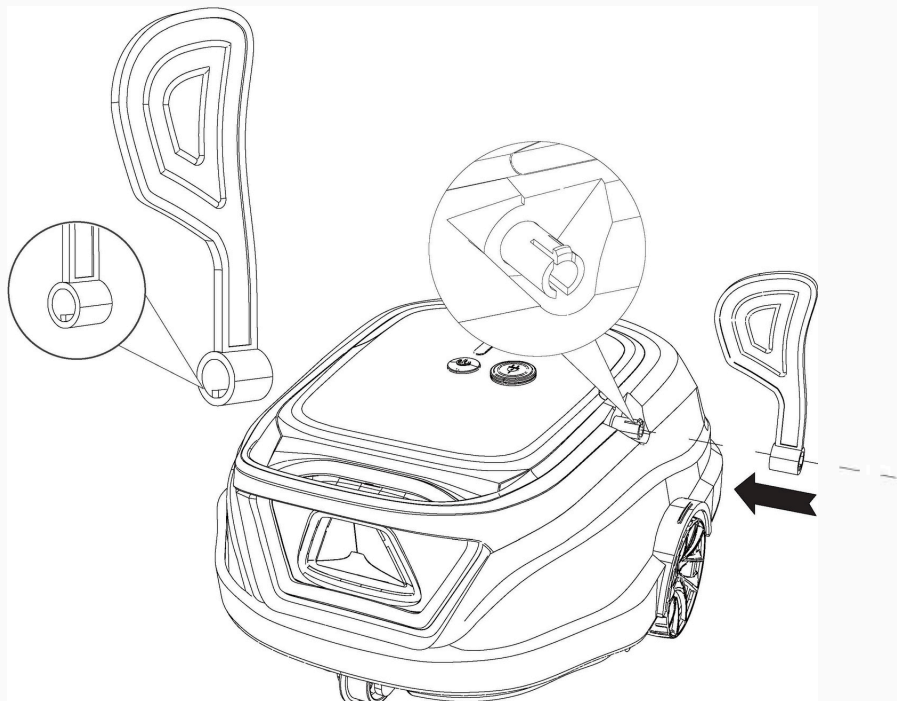

Punjenje vašeg novog CF 55 CL

Uređaj ima litij-ionsku bateriju koju je potrebno napuniti prije prve uporabe i kada je razina baterije niska.

Povežite uređaj s električnom utičnicom pomoću priloženog kabela i adaptera.

Napomene:

1. Tijekom punjenja uređaj mora biti udaljen najmanje 3 m (približno 10 ft) od ruba bazena.
2. Kako biste smanjili rizik od požara, uređaj i adapter tijekom punjenja držite dalje od izravne sunčeve svjetlosti i vode.
3. Radi vaše sigurnosti, prije punjenja dvaput provjerite je li uređaj isključen i je li priključak za punjenje suh.
4. Najbolji uvjeti za punjenje su: temperatura 0 °C – 35 °C i relativna vlažnost zraka 5 % – 95 %.

Uređaj može prikazivati razinu baterije pomoću LED svjetala na prednjoj strani.

Broj LED svjetala – razina baterije (%):

● broj LED svjetal	Battery Level (%)
●	0 ~ 25
● ●	25 ~ 50
● ● ●	50 ~ 75
● ● ● ●	75 ~ 100

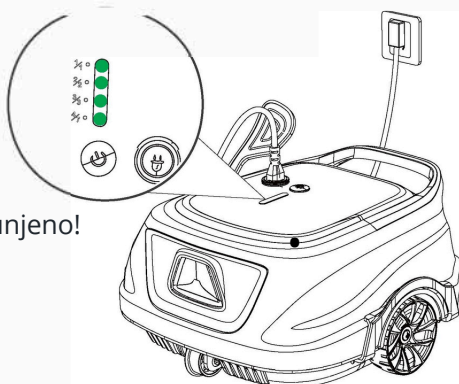

Potpuno napunjeno!

Postavljanje vašeg novog CF 55 CL

Uključite uređaj pritiskom na gumb za uključivanje/isključivanje i držite ga 1 sekundu.

LED indikator na prednjoj strani svijetlit će stalno plavom bojom kada je uređaj uključen te će tri puta zatreperiti zeleno kako bi prikazao trenutnu razinu baterije.

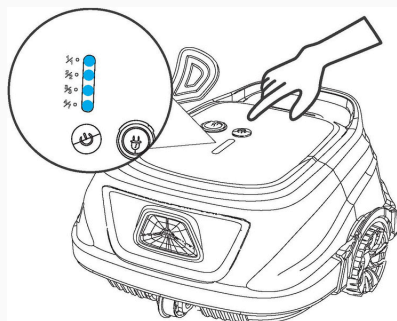

Odabir ciklusa čišćenja

Nakon prikaza razine baterije LED svjetlo zaszvijetlit će ljubičasto, a zatim možete odabrati ciklus čišćenja pritiskom na gumb za uključivanje/isključivanje.

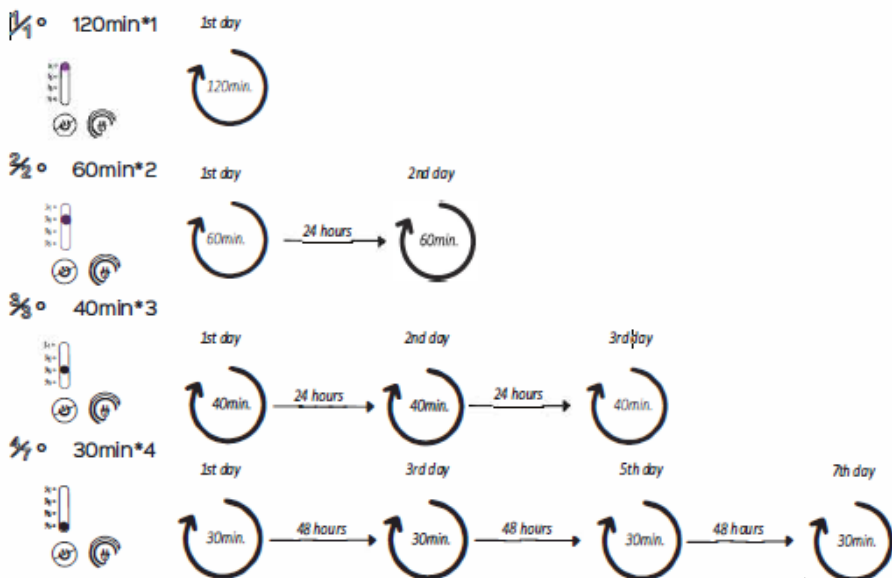

Napomene:

Ako ste odabrali ciklus čišćenja, provjerite je li čistač prethodno potpuno napunjen. Zadani ciklus čišćenja traje 2 sata i izvodi se jednom.

Ako odaberete druge cikluse čišćenja, ostavite čistač u bazenu dok se ciklus ne završi prije pokretanja sljedećeg. Ako tijekom ciklusa uređaj isključite ili ga stavite na punjenje, ciklus će se nakon ponovnog uključivanja nastaviti.

Ako ne želite postavljati ciklus čišćenja, jednostavno postavite čistač u bazen kako bi počeo s čišćenjem dna.

CF 55 CL dizajniran je za jednostavno i korisniku prilagođeno upravljanje, pri čemu različite LED lampice prikazuju različite statuse čistača. Više informacija pogledajte u nastavku.

LED lučka	Prikaz	Status uređaja
●	Stalno svjetlo	Uređaj je uključen
	Trepćuće svjetlo	Uređaj radi
●	Stalno svjetlo	Odabir načina čišćenja
●	Trepćuće svjetlo	Niska baterija ili uređaj izvodi automatsko parkiranje u bazenu.
●	Stalno svjetlo	Prikaz razine baterije
●	Stalno ili trepćuće svjetlo	Greška

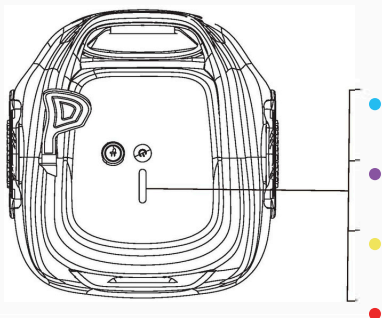

Napomena:

1. Kada žuta lampica trepće, uređaj morate izvaditi iz vode i napuniti.
2. Ako je crvena LED lampica upaljena, rješenje možete potražiti u odjeljku otklanjanje poteškoća u ovom priručniku ili kontaktirati servis.

Pokrenite svoj novi CF 55 CL

Nakon odabira ciklusa čišćenja držite ručku čistača i postavite ga u bazen u okomitom položaju.

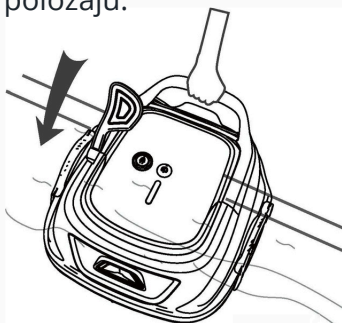

Pustite da potone na dno kako bi se ispustio zarobljeni zrak iz unutrašnjosti.



Napomena:

Za optimalnu učinkovitost čišćenja potrebno je osigurati da je dubina vode u bazenu najmanje 19,5 inča (50 cm) od vrha uređaja.

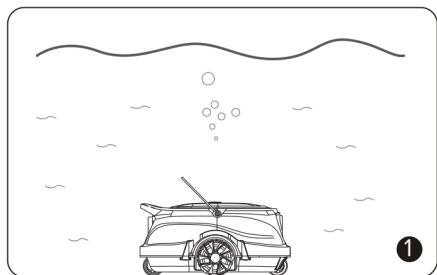

1

20 sekundi automatske kalibracije Čistač počinje čistiti dno.
na dnu bazena.

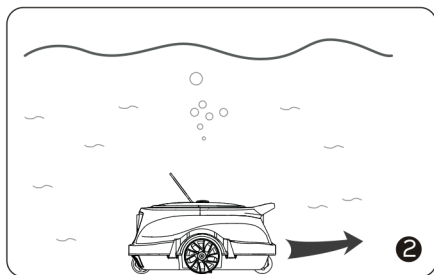

2



3

Uređaj će se automatski pomaknuti i
zaustaviti uz rub stijenke kada čišćenje
završi ili kada je baterija pri kraju.

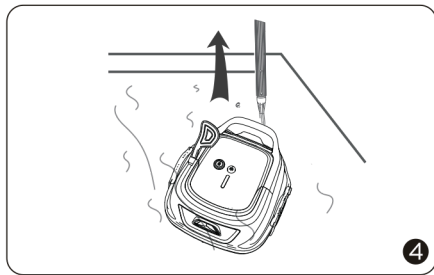

4

U priloženu teleskopsku šipku za
bazen možete umetnuti priloženu
kuku i podići čistač iz bazena.

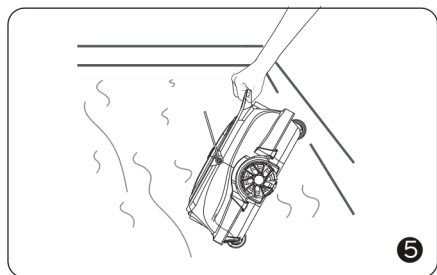

5

Čistač morate izvaditi u okomitom položaju kako bi
se voda iz unutrašnjosti brzo ispraznila.

Napomena:

Ako ste odabrali ciklus čišćenja koji nije zadani, čistač morate ostaviti u bazenu da dovrši cijeli ciklus prije nego što započne sljedeći ciklus čišćenja.

ČIŠĆENJE FILTRA

Uklonite gornji poklopac tako da otključate kopče na obje strane.

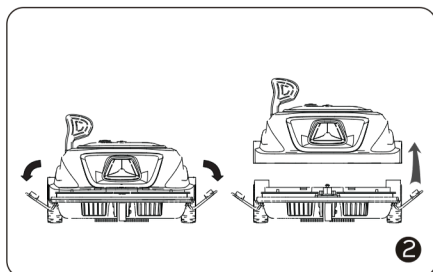
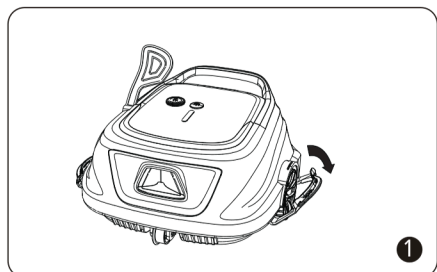

Napomena:

1. Prije otvaranja gornjeg poklopca provjerite je li uređaj isključen.
2. Prije sušenja potrebno je očistiti filterne košare.

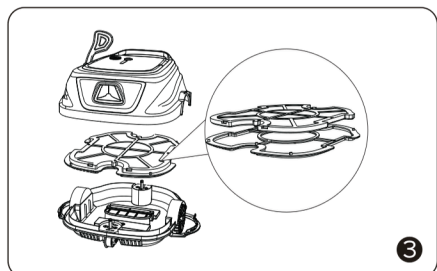

Uklonite filterne košare.

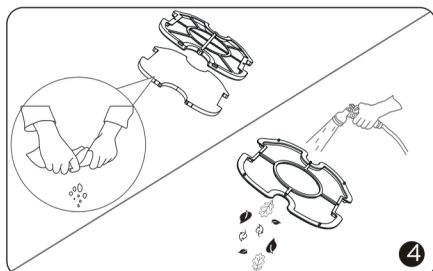

Otresite sve nečistoće i isperite filternu košaru vodom iz crijeva. Pjenasti uložak operite ručno.

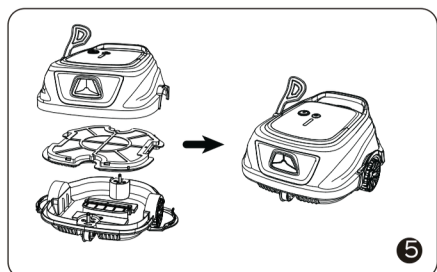

Nakon ispiranja umetnite filternu košaru natrag u čistač i zatvorite poklopac.

SPECIFIKACIJE NAPRAVE

Ime	CF 55 CL
Veličina bazena	80m2 -1000m2 (talno čišćenje)
Dubina vode	Max.8.2ft (2.7m) & Min.1.98ft (60cm)
Dimenzija uređaja	13.6(L)"*12.4(W)"*6.7(H) inches/345(L)"*315(W)"*170(H) mm
Težina	3.5kg
Vrijeme rada	2 uri
Vrijeme punjenja	2.5 uri
Napon	22.2V
Snaga	33W
Ulaz punjača	100-240V, 50-60Hz
Izlaz punjača	25.2V/1A
Kapacitet baterije	2600mAh
Filter	Dvojni nivo filtracije
Protok	8.1 m3/H
Brzina kretanja	16m/min
Vodootpornost	IPX8

KAKO ODRŽAVATI VAŠ UREĐAJ

Za održavanje optimalnog rada čistača tijekom skladištenja slijedite sljedeće korake:

- a) Provjerite je li uređaj isključen.**
- b) Osušite čistač i filtrsku košaru.**
- c) Bateriju potpuno napunite.**
- d) Čistač pohranite na hladnom i prozračnom mjestu, dalje od izravne sunčeve svjetlosti, izvora topline, smrzavanja i mehaničkih opterećenja (pritiskanja), pri temperaturi okoline između 5 °C (41 °F) i 45 °C (113 °F).**
- e) Za optimalan vijek trajanja baterije napunite čistač svaka tri mjeseca.**

Napomena:

Ako uređaj ne radi nakon dužeg razdoblja niske napunjenosti baterije ili nekorištenja, obratite se postprodajnoj podršci.

Radi vlastite sigurnosti nemojte rastavljati uređaj bez ovlaštenog servisa.

KAKO PRILAGODITI VZOREC ČIŠĆENJA

Ako je oblik vašeg bazena nepravilnog oblika ili niste zadovoljni zadanim uzorkom čišćenja, možete promijeniti smjer podesivih kotača za bolje rezultate čišćenja.

Uklanjanje podesivih kotača

Na prednjoj i stražnjoj strani kućišta nalaze se dva seta kotača označena s A, B, C i D.

U osovinu kotača umetnut je zatik. Zatik možete uhvatiti i potisnuti prema unutra, nakon čega možete ukloniti set kotača.

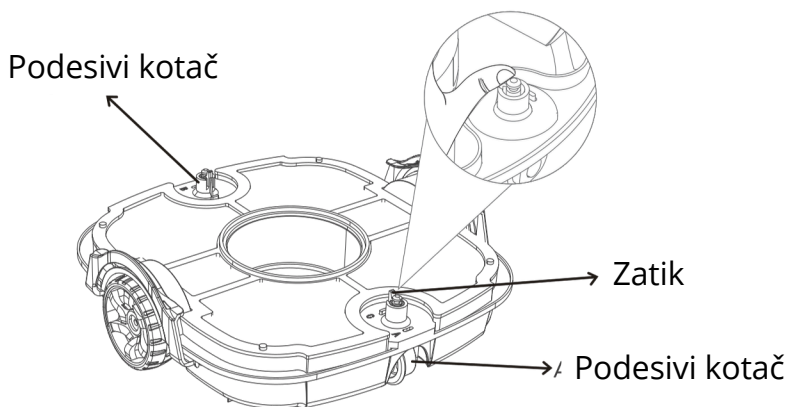

Ponovno podešavanje kombinacije putanje

Umetnite ograničavajući zatik na setu kotača u otvore označene s A/B/C/D kako biste promijenili putanju čišćenja.

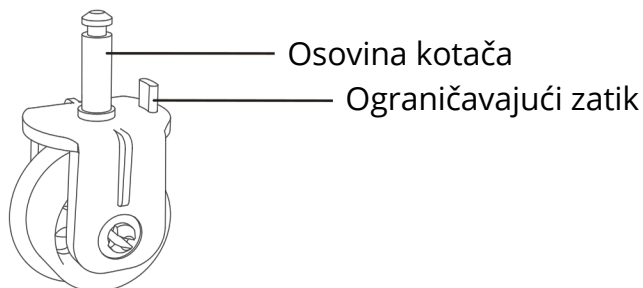

U nastavku su prikazane kombinacije podesivih kotača i preporučeni načini uporabe.

Kombinacija	Scenarij uporabe
A - C	Zadana postavka (prikladna za većinu bazena)
A - B	Manji kut odbijanja u usporedbi s postavkom „A-C“.
B - C	Prikladno za okrugle bazene.

Primer: Kombinacija B-A

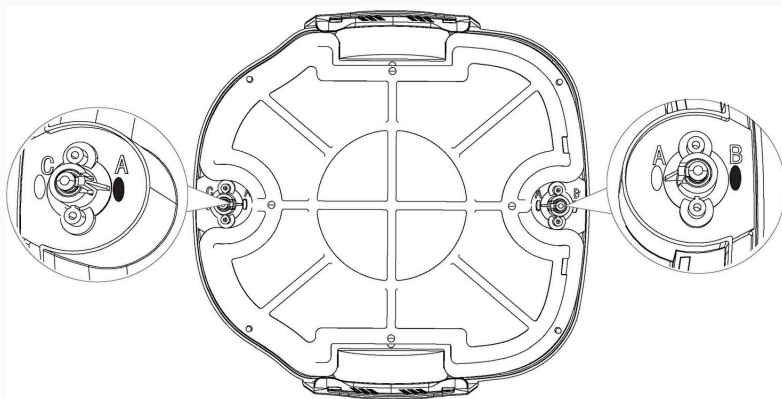

ČESTA PITANJA I OTKLANJANJE POTEŠKOĆA

P: Može li ovaj čistač čistiti stijenke i vodnu liniju bazena?

O: Ovaj čistač je dizajniran isključivo za čišćenje dna bazena. Ne podržava čišćenje stijenki niti vodne linije.

P: Utječu li prepreke poput stepenica, plitkih dijelova bazena, odvoda, nagiba i sl. na rad uređaja?

O: Uređaj najbolje radi na ravnom dnu. Više prepreke mogu uzrokovati da se uređaj zaglavi.

Ako tijekom korištenja čistača nađete na dolje navedene situacije, provjerite tablicu i pokušajte sami otkloniti problem.

Napomena: Ako u tablici ne pronađete odgovarajuće rješenje, obratite se prodajnoj podršci.

Težava	Možen vzrok	Rešitev
Zvučni signal se ne oglašava ili se rotor ne okreće nakon uključivanja	Niska napunjenost baterije	Napunite baterijo.
	Kvar uređaja	Obratite se postprodajnom servisu.
Zvučni signal i dalje daje alarm ili se rotor ne okreće kada je čistač potpuno potopljen u vodi	Rotor je blokiran	Izvadite čistač iz bazena i pokušajte ručno okrenuti rotor.
	Rotor se ne postavi okomito kada čistač dodirne stijenku	Rotor je blokiran. Pokušajte očistiti i osloboditi pokretni dio.
Zakretna ploča se postavi okomito kada čistač dodirne stijenku, ali se čistač ne okrene natrag	Vodeni kanal je začepljen	Pokušajte ukloniti strane predmete i očistiti vodeni kanal.
Indikator na punjaču ne radi	Polnilnik je oštećen	Obratite se postprodajnom servisu.
Čistač ne pokriva cijelu površinu dna bazena	Nepravilna položaj kotača	Prilagodite položaj kotača.
	Poseban oblik bazena	Prilagodite položaj kotača.
	Sustav cirkulacije vode u bazenu je uključen	Isključite sustav cirkulacije vode.

JAMSTVO

1. Ovaj proizvod ima 24-mjesečno jamstvo (vrijedi samo za pogonski sklop i upravljačku jedinicu) od datuma kupnje. Potrošni dijelovi nisu uključeni u jamstvo, a među njih spadaju: filterska košara, četke, kotači i mlaznice.
2. Jamstvo prestaje vrijediti ako je proizvod preinačen, nepravilno korišten ili popravljan od strane neovlaštenih osoba.
3. Jamstvo vrijedi isključivo za proizvodne nedostatke i ne pokriva oštećenja nastala zbog nepravilnog rukovanja od strane korisnika.
4. Prilikom ostvarivanja jamstva ili zahtjeva za popravak tijekom jamstvenog razdoblja potrebno je predložiti broj narudžbe ili dokaz o kupnji.

CERTIFIKACIJA

Robotski čistači bazena CF uspješno su prošli sva ispitivanja performansi i pouzdanosti te su dobili odgovarajuće certifikate u državama u kojima se prodaju.

Proizvod možete koristiti s potpunim povjerenjem.



Intertek

Postprodajni servis: CF GROUP Adria d.o.o.

Kolodvorska ulica 25a,

2310 SLOVENSKA BISTRICA

Email: info@cfadria.com

Environmental Programmes, WEEE European Directive



Molimo poštujujte propise Europske unije i doprinesite zaštiti okoliša. Neispravnu električnu opremu predajte na sabirno mjesto koje je odredila vaša općina i koje je namijenjeno pravilnom recikliranju električne i elektroničke opreme. Takve uređaje nemojte odlagati u miješani komunalni otpad.

Kod proizvoda koji sadrže uklonjive baterije, prije odlaganja proizvoda baterije uklonite.

CF GROUP ADRIA D.O.O.

www.bazenistotinka.si

www.planetpool.si

www.cfadria.com

Email: info@cfadria.com

CF GroupAdria d.o.o.

2310 SLOVENSKA BISTRICA

SLOVENIJA

